

Ejercicio nº 1 “de colores”

RULES: Practical Shooting Handbook, Latest Edition **COURSE DESIGNER:** Antonio Álvarez “coco”

START POSITION: Con brazos relajados, arma sobre la mesa, alimentada y asegurada(según división) y detrás de la mesa, a la señal audible resolver.

STAGE PROCEDURE	SCORING
Con el dado en la mano fuerte, a la señal audible, tirarlo sobre el cubo y resolver con dos disparos cada tarjeta puntuable, siendo el color que salga en la cara superior del dado, NO-SHOOT . El P1 levanta T1 y el P2 levanta T2	<p>SCORING: Comstock, 28 rounds, 140 points</p> <p>TARGETS: 13 IPSC, , 2 PP</p> <p>SCORED HITS: 2 Best per IPSC,</p> <p>START-STOP: Audible - Last shot</p> <p>PENALTIES: Procedural. -10 No-shoot hit. -10 Miss. -10</p>

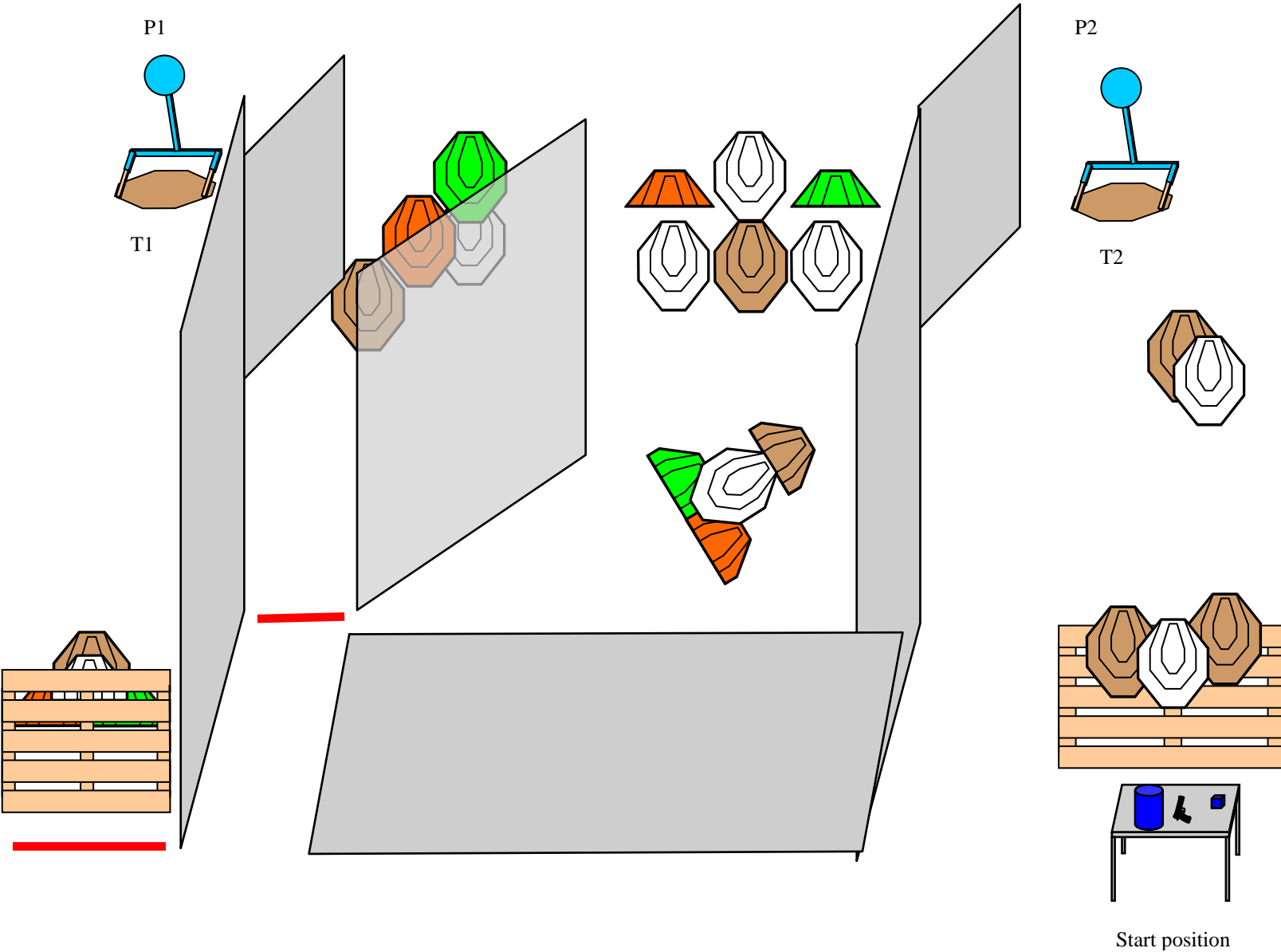

SETUP NOTES: _____ **RO NOTES:** _____

Ejercicio nº 2

Termina y vete

RULES: Practical Shooting Handbook, Latest Edition **COURSE DESIGNER:** Antonio Álvarez "coco"

START POSITION: Sentado, con arma sobre la mesa, alimentada y asegurada(según división) y con las palmas de la mano sobre las rodillas, a la señal audible resolver.

STAGE PROCEDURE

La T10 será activada con el PP1 y la T11 será activada con PP2.

SCORING

SCORING: Comstock, 24 rounds, 120 points
TARGETS: 11 IPSC y 2 PP
SCORED HITS: 2 Best per IPSC, 1 Best per 1/2IPSC
START-STOP: Audible - Last shot
PENALTIES: Procedural. -10
No-shoot hit. -10
Miss. -10

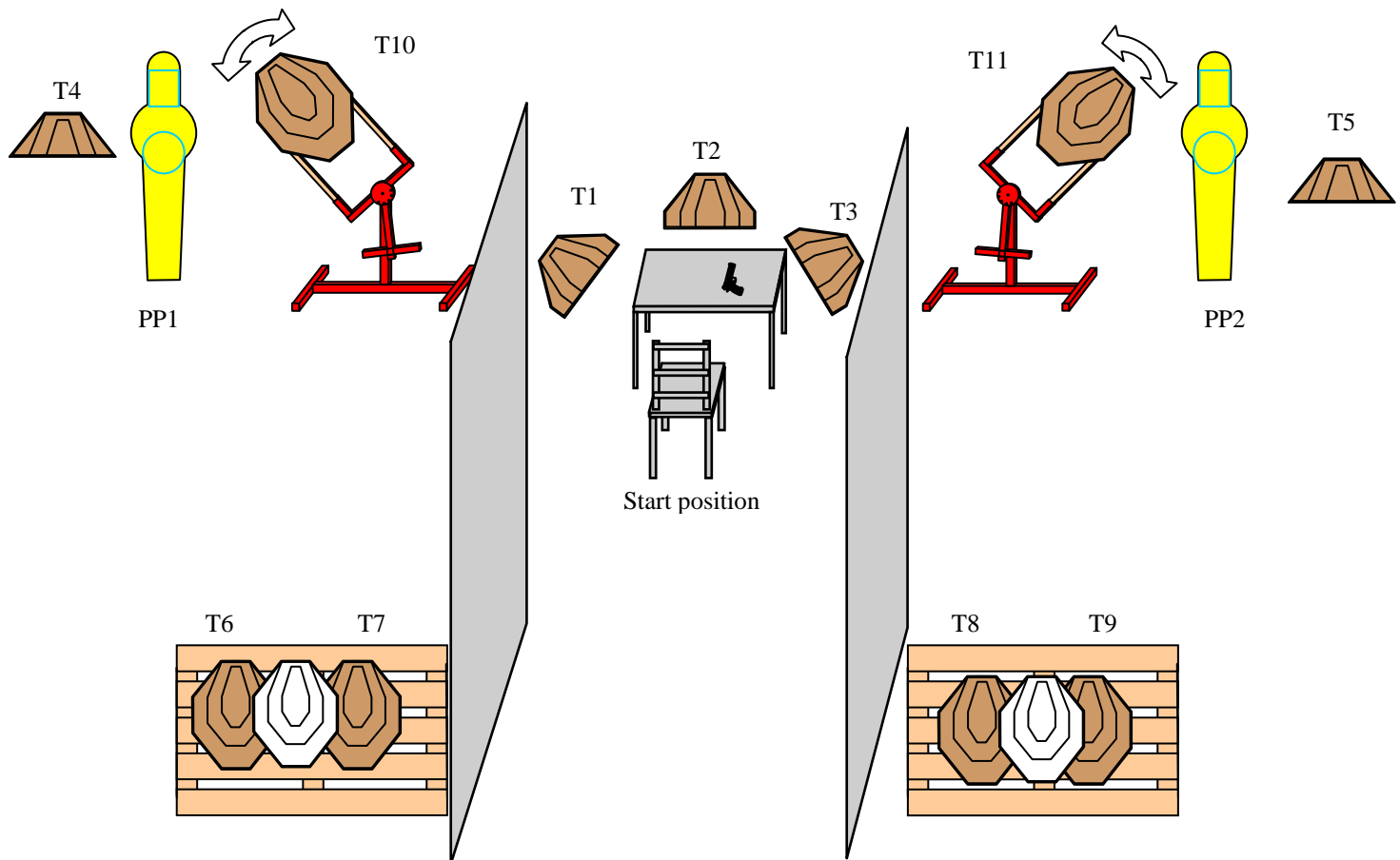

SETUP NOTES:.

RO NOTES:

Ejercicio nº 3

“Cuidado con la valla”

RULES: Practical Shooting Handbook, Latest Edition **COURSE DESIGNER:** Antonio Álvarez “coco”

START POSITION: Con las manos sobre la valla, arma alimentada, asegurada (según division), a la señal audible resolver.

STAGE PROCEDURE

Atención a los metales, que deberán de ser abatidos desde detrás de la línea de falta.

SCORING

SCORING: Comstock, 29 rounds, 145 points
TARGETS: 13 IPSC, 3 PP
SCORED HITS: 2 Best per IPSC,
START-STOP: Audible - Last shot
PENALTIES: Procedural. -10
 No-shoot hit. -10
 Miss. -10

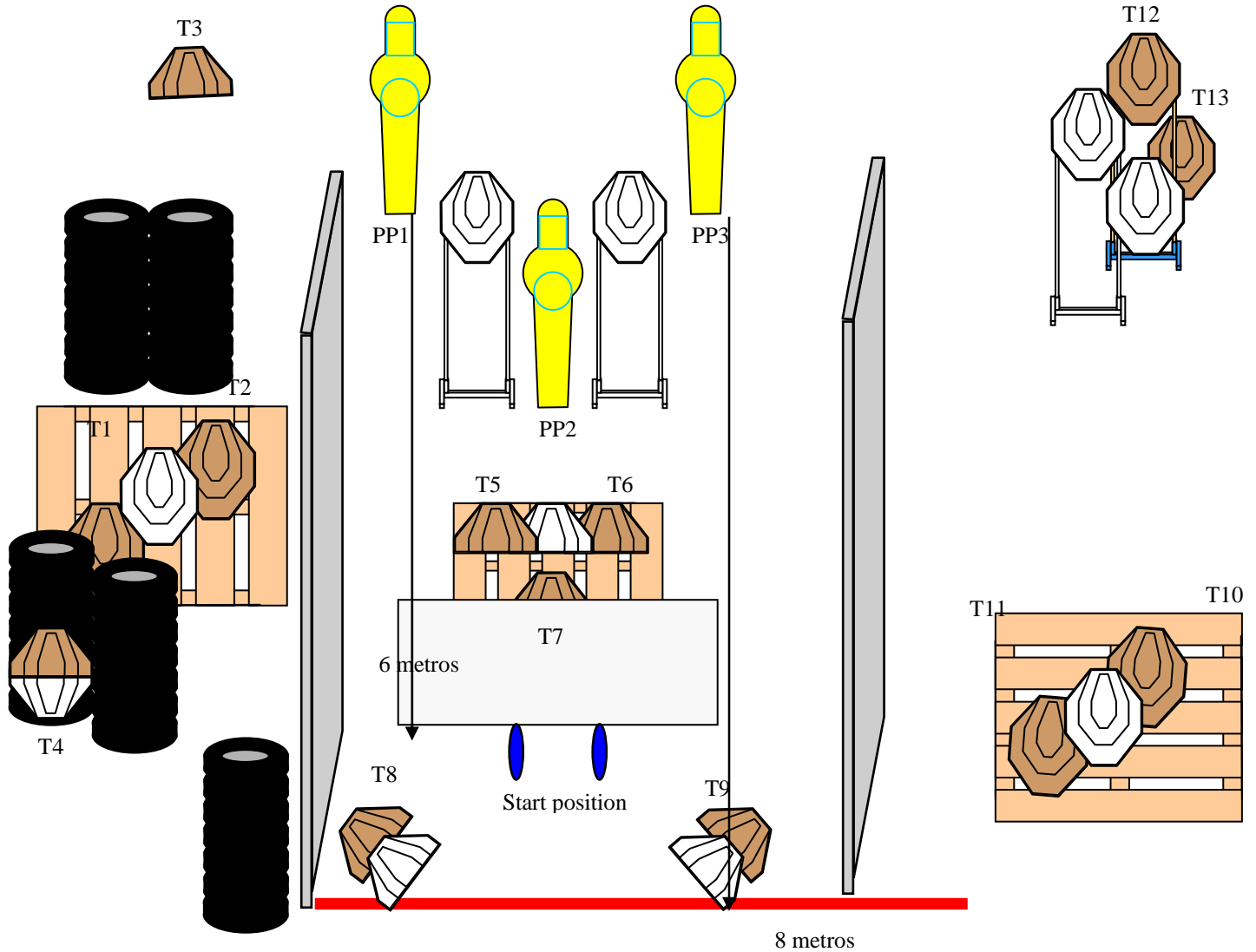

SETUP NOTES:.

RO NOTES:

Ejercicio nº 4

“de lado a lado”

RULES: Practical Shooting Handbook, Latest Edition COURSE DESIGNER: Antonio Álvarez “coco”

START POSITION: Con brazos relajados arma en la funda, alimentada y asegurada(según división), a la señal audible resolver.

STAGE PROCEDURE

Salida desde box A o box B a elegir por el tirador

SCORING

SCORING: Comstock, 32 rounds, 160 points
TARGETS: 15 IPSC, , 2 PP
SCORED HITS: 2 Best per IPSC, 1 Best per 1/2 IPSC
START-STOP: Audible - Last shot
PENALTIES: Procedural. -10
No-shoot hit. -10
Miss. -10

